



## **OPEL** **Astra-H, Zafira-B,** **Vectra-C, Signum,** **Motor kodu** **Z19DTH, Z19DTJ, Z19DTL**

**2007 yılı itibariyle üretilen Bosch jeneratörlü tüm araçlar**

### **Triger kayışı bölümünde gürültü** **Batarya deşarjı**

#### **Problem:**

Poly V-kayışı bölümünde güçlü gürültü oluşumuyla birlikte bataryanın deşarjı mümkündür.

#### **Olası neden:**

Jeneratörün kusurlu bir şekilde rölantide çalışması.

#### **Problemin çözümü:**

Rölanti kontrol edilir ve gerekirse değiştirilir.

Jeneratör rölanti değişimi için özel bir donanım (KM-6372) gereklidir.

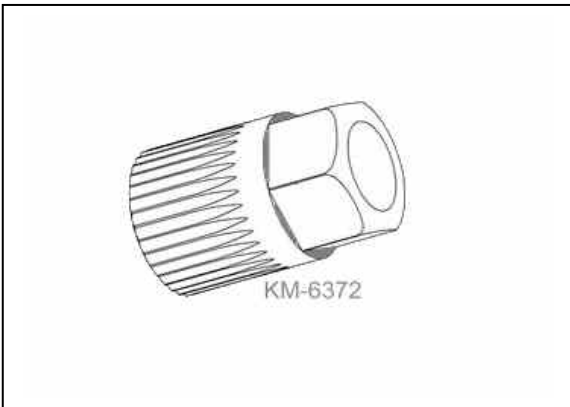

# Flaş bilgi