



Ford Mondeo ano de construção 2001

Falha ou iluminação permanente das luzes do travão

Se surgirem queixas relativamente às falhas acima referidas, a causa possível pode residir num interruptor da luz do travão com defeito. Devido a uma montagem ou desmontagem defeituosa do interruptor da luz do travão, podem ser provocadas danificações no corpo do interruptor. Este pode provocar a falha acima referida.

Nestes casos, proceda do seguinte modo:

Luz do travão é iluminada permanentemente = ajustar a posição zero do pino de contacto até ao batente no pedal do travão (ver figura 1):

- Accionar o pedal do travão com a mão.
- Extrair o pino de contacto completamente da ranhura.
- Soltar o pedal do travão.

Controlar o funcionamento das luzes do travão através do accionamento repetido do pedal do travão.

Substituir o interruptor da luz do travão:

- Desbloquear a ficha do interruptor da luz do travão e removê-la.
- Remover o clipe de retenção **1** e rodar o interruptor da luz do travão **2** no sentido dos ponteiros do relógio.
- Colocar de novo o clipe de retenção.

Montar o novo interruptor e ajustar a posição zero do pino de contacto até ao batente no pedal do travão:

- Accionar o pedal do travão com a mão.

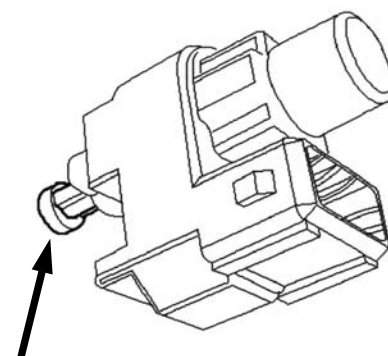
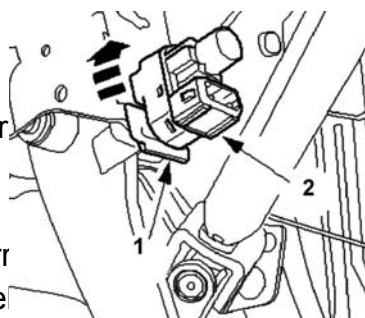

Fig. 1





- Rodar o interruptor da luz do travão no sentido oposto ao dos ponteiros do relógio.
- Soltar o travão.
- Inserir de novo a ficha do interruptor.