



Ford Mondeo, fabrico até 13/07/98 **Focus, fabrico até 10/99** **Cougar, fabrico até 11/98** **Só veículos com sistema de alarme**

Depois de fechar as portas, as luzes do interior do veículo e de entrada na porta continuam acesas

Se surgirem queixas do tipo acima referido, a causa poderá ser uma falha no contacto eléctrico do interruptor de contacto da porta. Para além disso, há um funcionamento defeituoso ou a não activação do sistema anti-roubo.

Neste caso, devem ser substituídas as cunhas de fecho juntamente com o interruptor de contacto da porta.

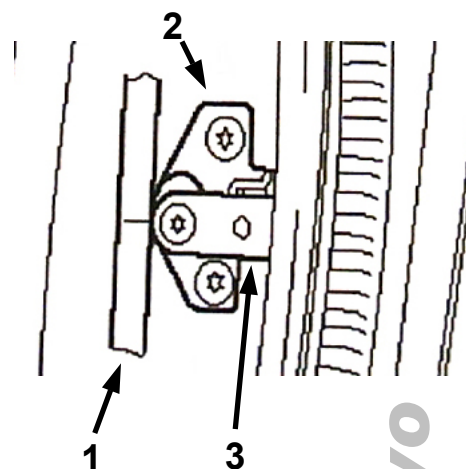

Proceda do seguinte modo:

- Marque a posição de montagem da cunha de fecho (2) no pilar B ou C com a ajuda de um bocado de fita adesiva (1) (ver Fig.)
- Ao desmontar a cunha de fecho tenha atenção para que a placa de fixação não se desloque
- Desaperte os parafusos e remova a ficha
- Remova a cunha de fecho com a junta de vedação
- Coloque a junta de vedação na nova cunha de fecho
- Alinhe a cunha de fecho nas marcações (perno (3) tem que estar na horizontal) e aperte os parafusos à mão
- Feche a porta com cuidado e verifique a posição de montagem da porta na carroçaria
- Aperte os parafusos com 31 Nm
- Caso necessário repita os passos dados para as restantes portas.

