



Fiat Idea 1.4L

Ano de construção de 2004 até 2006

Nº de chassis de 0005007 até

00065546

Caixa de velocidades automática com defeito, dificuldade na selecção das velocidades

Se surgir uma reclamação do tipo acima mencionado, a causa pode residir numa ficha múltipla com fugas. Devido à entrada de água na ficha múltipla do chicote de cabos da caixa de velocidades surge a avaria especificada. Neste caso proceder do seguinte modo:

- Remover a ficha múltipla do chicote de fios da caixa de velocidades.
- Puxar a luva de borracha para trás. Extrair as juntas de borracha dos contactos da ficha e controlar os contactos relativamente a corrosão e, se necessário, limpar (ver figura 1).
- Secar a ficha e os contactos.
- Encaixar as juntas de borracha dos contactos novamente na caixa da ficha.
- Fixar de novo a luva de borracha na caixa da ficha.
- Enrolar a extremidade mais fina da luva com fita isoladora.
- De seguida fixar a extremidade mais fina da luva com uma braçadeira de cabos (ver figura 2).
- Fixar de novo a ficha múltipla e controlar o sistema quanto ao funcionamento perfeito.
- Fixar a ficha múltipla com uma braçadeira de cabos de modo a evitar possíveis dificuldades de contacto



(vibrações) (ver figura 3).

Fig. 1

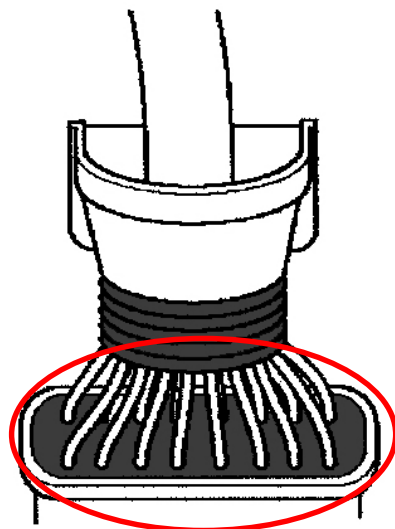

Fig. 2

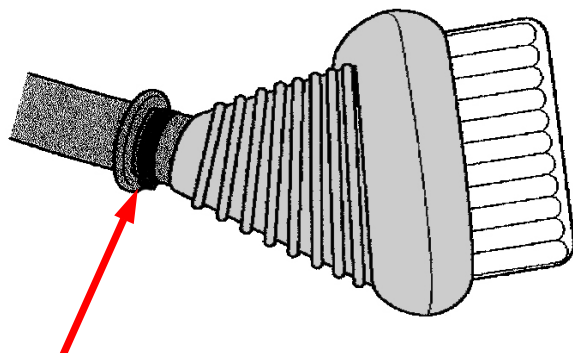

Fig. 3

