



Ford Mondeo, rok produkcji 2001

Brak albo stałe świecenie światła hamowania.

Przyczyną powyższej usterki może być uszkodzony wyłącznik światła hamowania. W wyniku wadliwego montażu albo demontażu wyłącznika może dojść do uszkodzenia jego obudowy, a to z kolei prowadzi do wyżej wymienionych błędów.

W celu usunięcia usterki należy postępować następująco:

Światło hamowania świeci się stale => wyregulować ustawienie zerowe trzpienia włączającego na pedale hamulca (patrz rys.1):

- Nacisnąć ręką pedał hamulca.
- Wyciągnąć całkowicie trzpień włączający z zapadek.
- Puścić pedał hamulca.

Sprawdzić działanie świateł hamowania przez kilkukrotne naciśnięcie pedału hamulca.

Wymiana wyłącznika świateł hamowania:

- Odblokować i rozłączyć wtyczkę od wyłącznika świateł hamowania.
- Odciągnąć zaczep zabezpieczający **1** i obrócić wyłącznik świateł hamowania **2** w kierunku ruchu wskazówek zegara.
- Zahaczyć ponownie zaczep zabezpieczający.

Wbudować nowy wyłącznik i wyregulować położenie zerowe trzpienia włączającego do oporu na pedale hamulca:

- Nacisnąć ręką pedał hamulca.
- Obrócić wyłącznik w kierunku przeciwnym do ruchu wskazówek zegara.
- Puścić pedał hamulca.
- Ponownie założyć wtyczkę na wyłącznik.

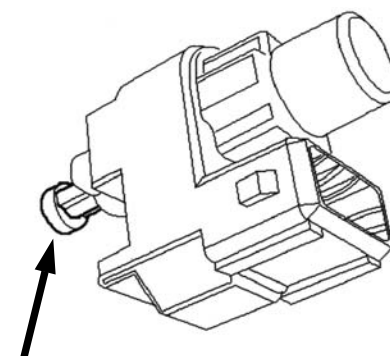

Rys. 1

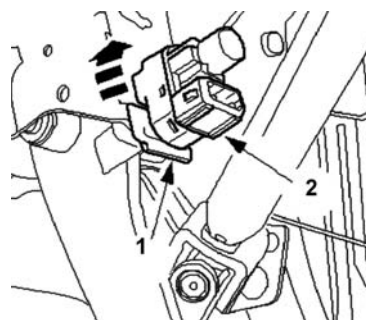

Rys. 2