



Opel Astra-G, Corsa-C, Combo, Vectra-B, Zafira 2001 – 2002, z silnikami Z14XE, Z16XE, Z16SE, Y16XE, Z18XE

Nierówna praca silnika, zła praca na biegu jałowym, szarpanie.

W przypadku zgłaszania wyżej wymienionych usterek, ich przyczyną może być zanieczyszczony zawór AGR (recyrkulacji spalin).

Aby usunąć usterkę należy postępować następująco:

- Wymontować zawór AGR i sprawdzić, czy nie jest zanieczyszczony.
- W razie zanieczyszczenia usunąć cząstki brudu przy pomocy szczotki mosiężnej albo skrobaka (patrz rysunek 1).

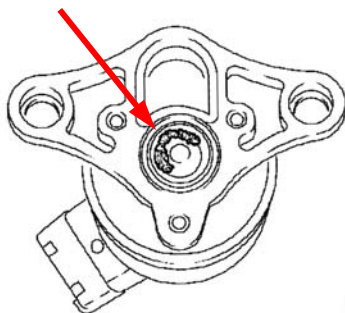

Rys. 1

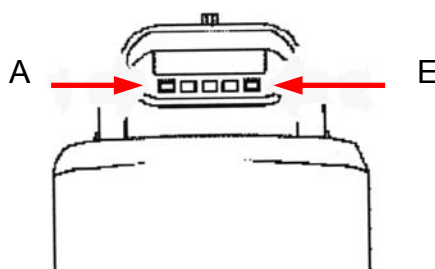

Rys. 2

- Sprawdzić działanie zaworu AGR. Styk A zaworu należy połączyć kablem z ujemnym biegunem akumulatora, styk E połączyć krótko kilkakrotnie z biegunem dodatnim (patrz rysunek 2).
- Odessać odkurzaczem cząstki brudu z obu kanałów AGR.
- Ponownie zamontować i podłączyć zawór AGR.