

KRÓTKA INFORMACJA

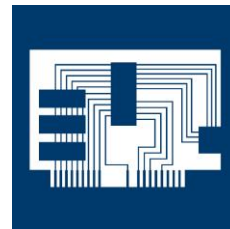

Opel

Astra J

Data produkcji: 2010 – 2012

**Nr podwozia – A2000001 /– A8000001 /–C1000001
– A3000001**

Zapala się kontrolka poduszki powietrznej

W przypadku wyżej wymienionych pojazdów klienci reklamują świecenie kontroli poduszek powietrznych.

Mogą zostać dodatkowo zarejestrowane następujące kody błędów:

- B001A 02 (jednoznaczny z błędem: obwód zapłonowy kotwy napinacza pasa bezpieczeństwa kierowcy, zwarcie do masy)
- B001B 02 (jednoznaczny z błędem: obwód zapłonowy kotwy napinacza pasa bezpieczeństwa pasażera, zwarcie do masy)

Możliwą przyczyną jest uszkodzona wiązka kabli systemu poduszek powietrznych (w obszarze systemu szyn nastawnika foteli przednich).

Sprawdzić wiązkę kabli pod kątem uszkodzenia. Zwrócić przy tym szczególną uwagę na przetarcia.

Takie uszkodzenie może powodować nieprawidłowo poprowadzona wiązka kabli(zaznaczona na zdjęciu 1).

Wymienione niżej prace mogą być wykonywane tylko przez wyspecjalizowane warsztaty.

- wymiana napinacza pasa bezpieczeństwa
- ponowne ułożenie i zamocowanie wiązki kabli (ze zwróceniem uwagi na prawidłowe ułożenie wiązki kabli)

Zdjęcie 2

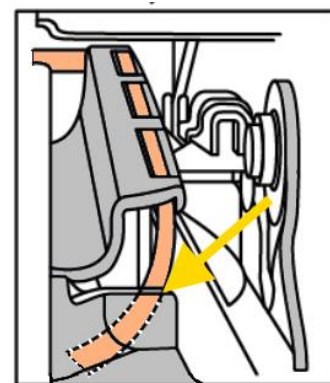

Zdjęcie 1

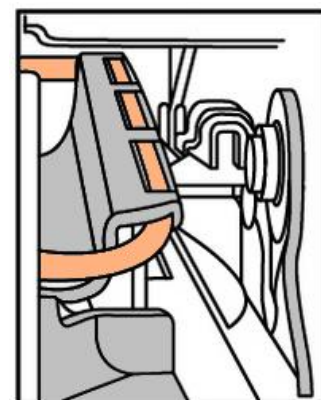

Zdjęcie 2

KRÓTKA INFORMACJA

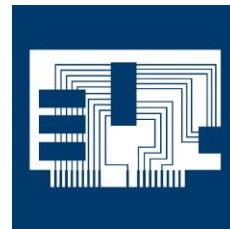

- wymiana osłony szyny fotela
- następnie odczytanie i usunięcie zawartości rejestratora błędów