

BMW

Seria 3 (E90/91) rok produkcji: od 07.2006

Z4 (E85) rok produkcji: od 01.2006

X3 (E83) rok produkcji: od 09.2006

Wszystkie modele z kodem silnika N52 / N54

Świeci lampka kontrolna silnika

Silnik zaskakuje z trudem

Nierówna praca silnika

Kod błędu: Regulacja wałka rozrządu

Jeżeli w wymienionych modelach pojazdów zostanie zgłoszony jeden lub kilka z wymienionych problemów w związku z różnymi kodami błędów dotyczącymi regulacji wałka rozrządu (VANOS), przyczyną może być zakleszczony lub ciężko chodzący zawór elektromagnetyczny układu VANOS. W takim przypadku należy sprawdzić i w razie potrzeby wymienić zawór elektromagnetyczny.

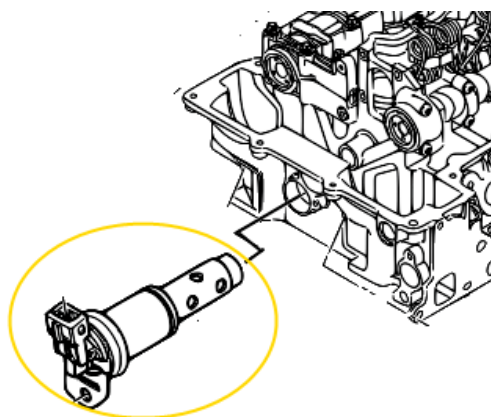

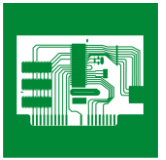

Krótkie informacje

