



## Opel Vectra B Bouwjaar 1999 - 2002

### Controlelampje airbag licht op.

Wanneer bij deze voertuigen wordt geconstateerd dat het controlelampje van de airbag oplicht, ligt dit waarschijnlijk aan een storing in de sensor van de zijairbag. Deze storing kan worden veroorzaakt door het opbergen van een mobiele telefoon in het portiervak. Om deze storing op te lossen, moet het storingsgeheugen worden uitgelezen om te bepalen om welk portier het gaat. De binnenzijde van de portierbekleding dient vervolgens te worden geïsoleerd.

Hiertoe gaat u als volgt te werk:

- Demonteer de bekleding van het portier.
- Breng de isolatie in 3 banen (elke baan overlapt de vorige met ca. 2 mm) aan op de aangegeven plaatsen (zie afbeelding).
- Monteer de bekleding van het portier.
- Wis het storingsgeheugen en controleer of het controlelampje van de airbag uit is.

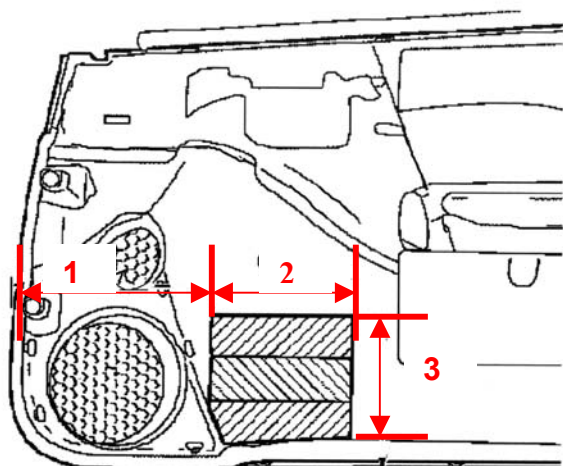

1 = 240 mm  
2 = 150 mm  
3 = 170 mm

Binnenaanzicht portierbekleding