



Opel Astra-G, Corsa-C, Combo, Vectra-B, Zafira ⇒ 2001-2002 Met de motoren Z14XE, Z16XE, Z16SE, Y16XE, Z18XE

Motor draait onregelmatig, slecht stationair toerental en schokken

De bovenstaande problemen kunnen worden veroorzaakt door een vervuilde EGR-klep.

In dit geval gaat u als volgt te werk:

- EGR-klep demonteren en controleren op verontreinigingen.
- Bij een vervuilde klep moeten de vuildeeltjes worden verwijderd met behulp van een messingborstel of een schraapijzer (zie afbeelding 1).

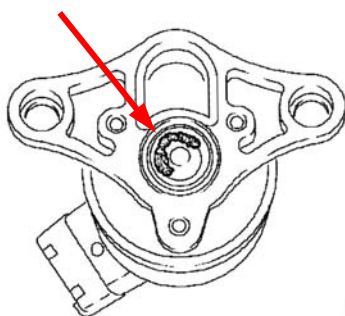

Afb.1

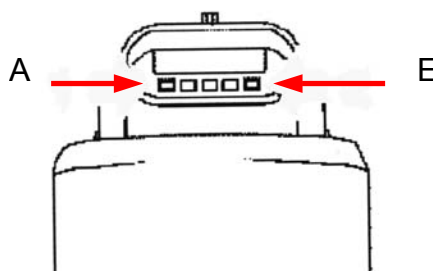

Afb.2

- Controleer of de EGR-klep goed functioneert. Sluit pin A van de klep met behulp van een kabel aan op de minpool van de accu. Pin E met behulp van een kabel meermaals kort aansluiten op de pluspool (zie afbeelding 2).
- Gebruik een stofzuiger om de vuildeeltjes uit de beide EGR-kanalen te zuigen.
- EGR-klep weer monteren en aansluiten.