

Opel

Astra J

Bouwjaar: 2010-2012

**Chassisnr. – A2000001 /– A8000001 /–C1000001
– A3000001**

Airbagcontrolelamp licht op

Bij de bovengenoemde voertuigen kan het airbagcontrolelamp oplichten.

Daarnaast kunnen de volgende storingscodes zijn opgeslagen:

- B001A 02 (betekenis: ontstekingscircuit anker gordelspanner bestuurdersstoel, massasluiting)
- B001B 02 (betekenis: ontstekingscircuit anker gordelspanner passagiersstoel, massasluiting)

Deze storing wordt mogelijk veroorzaakt door een beschadigde kabelboom van het airbagsysteem (in de buurt van het railsysteem van de voorste stoelverstelling).

Controleer de kabelboom op beschadigingen. Let hierbij vooral op schuurplekken.

Een onjuist aangelegde kabelboom (markering afbeelding 1) kan tot deze beschadiging leiden.

De volgende werkzaamheden mogen uitsluitend bij een deskundige merkdealer worden uitgevoerd.

- Gordelspanneer eenheid vervangen
- Kabelboom opnieuw aanbrengen en vastzetten (op juiste routing van de kabelboom letten)
Afbeelding 2
- Stoelrailbekleding vervangen
- Hierna het storingsgeheugen uitlezen en wissen

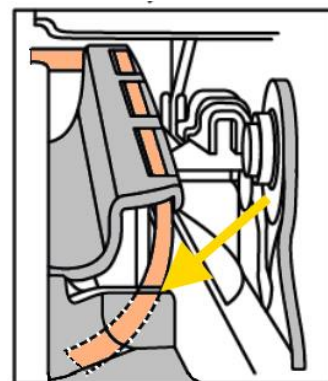

Afbeelding 1

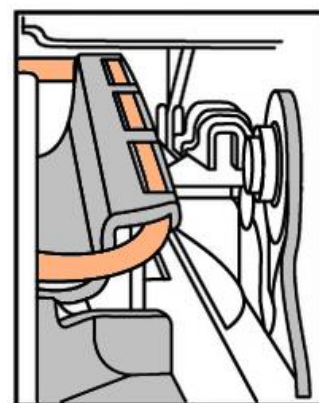

Afbeelding 2