



Fiat Ducato Bouwjaar 04-2002 tot 08-2006

**Alle voertuigen met automatische
versnellingsbak. Chassisnr.: 7000007,
7000039, 7002182, 7003206, 7003237,
7006227, 7006888, 7009660, 7009672
en 7011920 tot 7341167**

Problemen met de automatische versnellingsbak/schakelen zwaar

Dit probleem wordt mogelijk veroorzaakt door een gecorrodeerde meervoudige contactdoos. Door binnendringend water kan er bij de contacten van de meervoudige contactdoos van de regeleenheid van de versnellingsbak corrosie ontstaan. Ga in dit geval als volgt te werk:

- Demonteer de stekker van de regeleenheid van de versnellingsbak (zie afb. 1).
- Controleer de contacten op corrosie en reinig ze.
- Schuif de beschermingstule naar achteren van de stekker af (zie afb. 2).
- Bescherm de achterkant van de stekker met een daartoe geschikt afdichtingsmiddel (bijv. silicone) (zie afb. 3).
- Laat het afdichtingsmiddel drogen en uitharden.
- Monteer gedemonteerde onderdelen in omgekeerde volgorde.

Flits-info

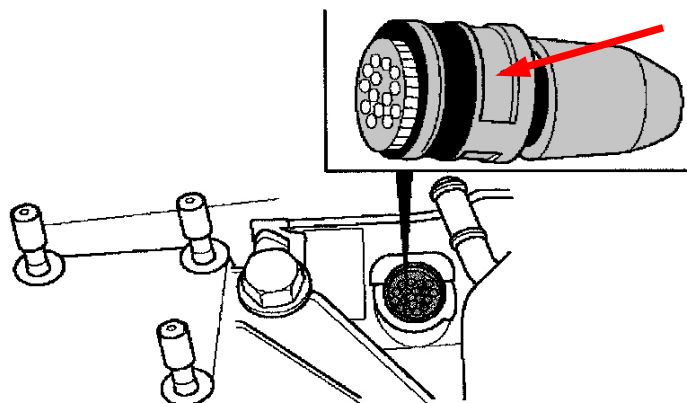

Afb.: 1

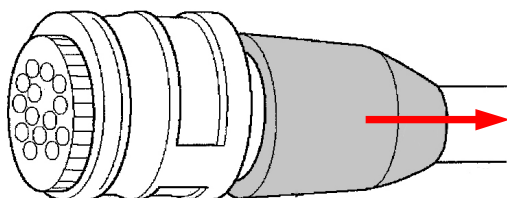

Afb.: 2

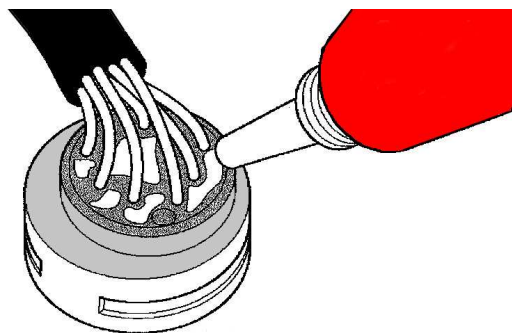

Afb.: 3