



Opel Astra-G, Corsa-C, Combo, Vectra-B, Zafira ⇒ 2001-2002 Con motori Z14XE, Z16XE, Z16SE, Y16XE, Z18XE

Funzionamento irregolare del motore, regime del minimo cattivo e funzionamento a strappi

Se vengono segnalati questi problemi , una possibile causa è una valvola EGR sporca.

In questo caso procedere come segue:

- Smontare la valvola EGR e controllare la presenza di impurità.
- Rimuovere le particelle di sporco dalla valvola servendosi di una spazzola di ottone o di un raschietto (v. fig.1)

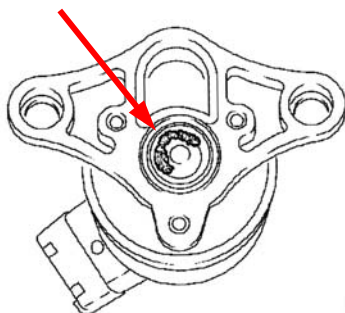

Fig.1

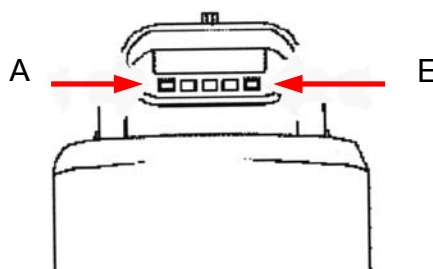

Fig.2

- Controllare la funzionalità della valvola EGR. Collegare lo spinotto A della valvola al polo negativo della batteria servendosi di un cavo. Collegare brevemente per più volte lo spinotto E al polo positivo servendosi di un cavo (v. fig.2).
- Con un aspirapolvere aspirare da entrambi i canali EGR le particelle di sporco.
- Rimontare la valvola EGR e collegarla.