



Renault Megane Tutti i veicoli con un cockpit nuovo

Indicatore livello carburante guasto

Se viene segnalato questo problema, la causa potrebbe essere un ponticello di contatto mancante. La conseguenza è che l'indicatore livello carburante rimane sullo zero (nuovo cockpit, v. fig. 1).



Fig. 1

In questo caso si deve realizzare un bypass tra i contatti A8 - A9 sul connettore di collegamento R34 (v. fig. 2), che si trova nella scatola portarelè e portafusibili (sul lato guida, davanti nel vano motore).

Per i collegamenti esatti consultare lo schema (v. fig. 3). Il ponticello di contatto è reperibile presso il costruttore.

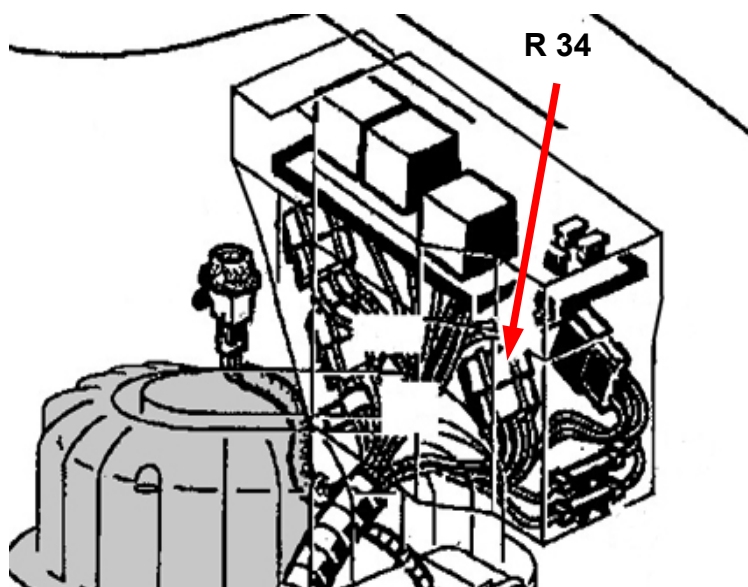

Fig. 2

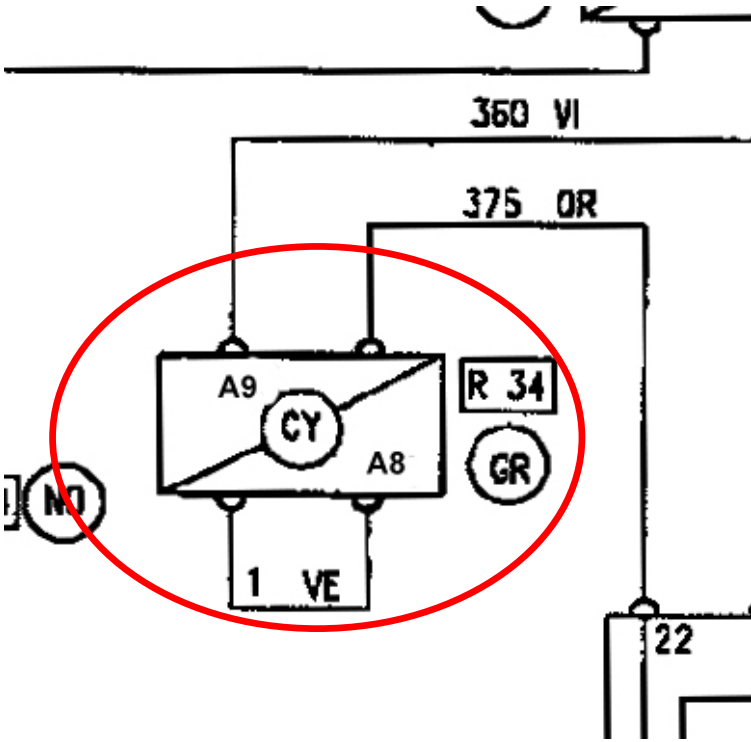

Fig. 3