



Peugeot 306 Dalla data di costruzione 02.1996

Accensione della spia dell'airbag

Se viene segnalato questo problema, la causa può essere un guasto dei connettori del fascio cavi airbag/cintura di sicurezza. In questo caso procedere come segue:

- Le connessioni a spina del fascio cavi si trovano sotto al sedile.
- Staccare la connessione a spina (arancione) dal fascio cavi del pretensionatore cintura (v. fig.1, punto 2).
- Staccare la connessione a spina dal fascio cavi dell'airbag laterale (v. fig. 1, punto 3).

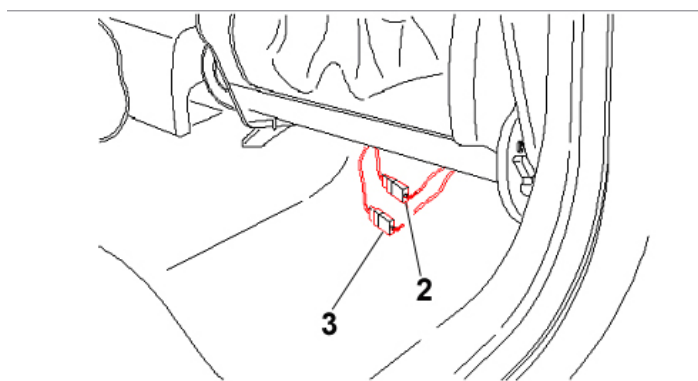

Fig. 1

- Tagliare il connettore dai cavi.
- Spelare tutti i cavi di ca. 15 mm.
- Inserire i tubetti termorestringenti sui cavi (v. fig. 2 punto 4).
- Collegare quindi i cavi con connettori speciali (fare riferimento al costruttore del veicolo).

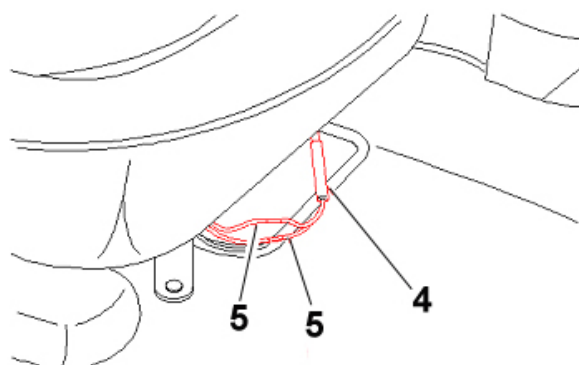

Fig. 2

- Spingere infine i tubetti termorestringenti sul collegamento e farli restringere per mezzo di un riscaldatore ad aria calda.
- Bloccare i due fasci cavi sotto il sedile con una fascetta serracavi (v. fig. 3 punto 1).

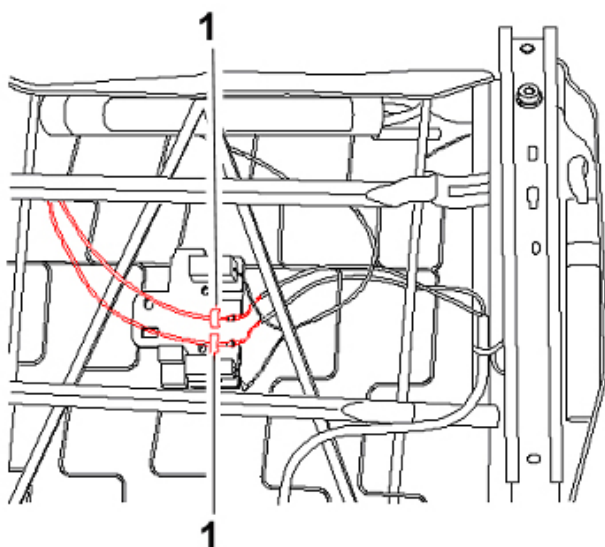

Fig. 3

Effettuare le stesse operazioni per entrambi i sedili.
Infine cancellare la memoria guasti.