



MERCEDES BENZ **Classe C (W 208), Classe E (W 210)** **année modèle 1998** **avec moteurs 112,113**

Le combiné affiche "capteur d'huile défectueux"

Problème :

Le combiné affiche "capteur d'huile défectueux".

Cause :

Un combiné défectueux peut être en cause. L'affichage apparaît juste après le démarrage du moteur. Aucun code défaut n'est cependant enregistré.

Résolution du problème :

Remplacer le combiné.

Procéder comme suit :

- Débrancher la batterie.
- Desserrer le dispositif de blocage du volant et retirer entièrement celui-ci.
- Introduire deux crochets (voir figure 1), droit et gauche, entre le combiné et la planche de bord à une distance d'environ 8 cm l'un de l'autre (les crochets peuvent être réalisés à partir d'un fil solide, par exemple un fil d'apport).
- Tordre ensuite les crochets d'environ 90° vers l'intérieur.
- Tirer ensuite les crochets jusqu'à ce qu'ils s'enclenchent dans les nervures du combiné (figure 2).
- A tour de rôle, avec le crochet droit et le crochet gauche, extraire le combiné avec précaution.
- Déverrouiller et débrancher les connexions électriques.
- Raccorder le nouveau combiné et remonter les pièces dans l'ordre inverse.
- Rebrancher la batterie et contrôler le fonctionnement du combiné.

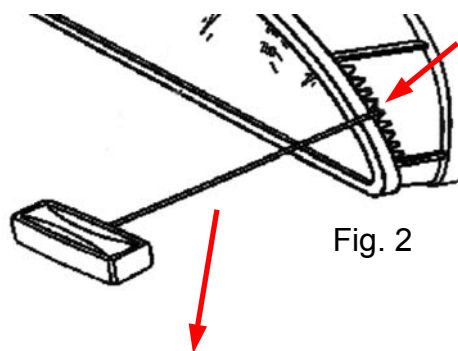

Fig. 2

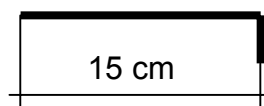

Fig. 1