



PEUGEOT 106 du 01/1997 au 12/1998

Le voyant d'airbag s'allume

Problème :

Le témoin d'airbag s'allume.

Cause :

Des connexions défectueuses sur le faisceau airbag/ceinture de sécurité peuvent être en cause.

Résolution du problème :

Procéder comme suit :

- Les connexions des faisceaux se trouvent sous le siège
- Débrancher le connecteur (orange) du faisceau de prétensionneur de ceinture (figure 1, point 2)
- Débrancher le connecteur du faisceau d'airbag latéral (figure 1, point 3)

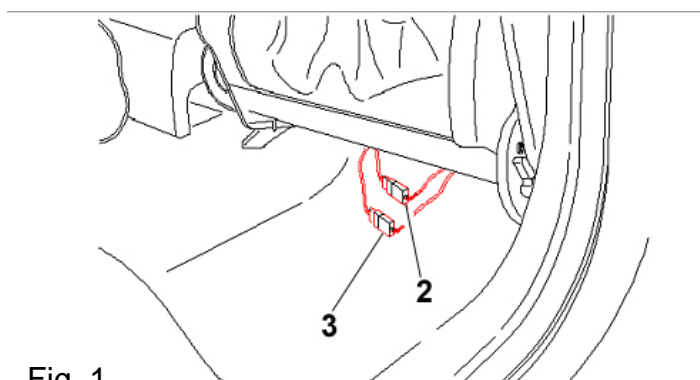

Fig. 1

- Découper les connecteurs des câbles
- Dénuder tous les câbles d'environ 15 mm
- Insérer des gaines rétractables sur les câbles (figure 2, point 4)



- Relier ensuite les câbles avec des connecteurs spéciaux (disponibles auprès du constructeur)

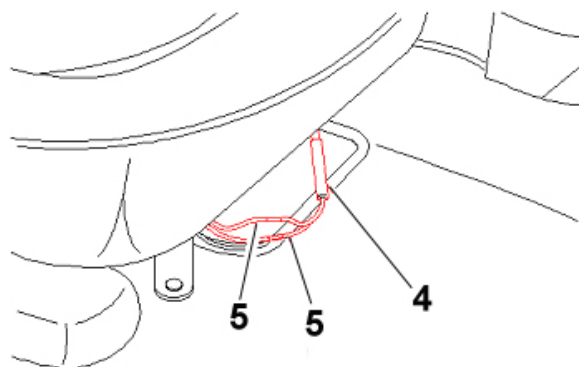

Fig. 2

- Glisser ensuite les gaines rétractables sur lesdits connecteurs spéciaux et les rétracter avec un pistolet à air chaud
- Fixer les deux faisceaux de câbles sous le siège à l'aide d'attache-câbles (figure 3, point 1)

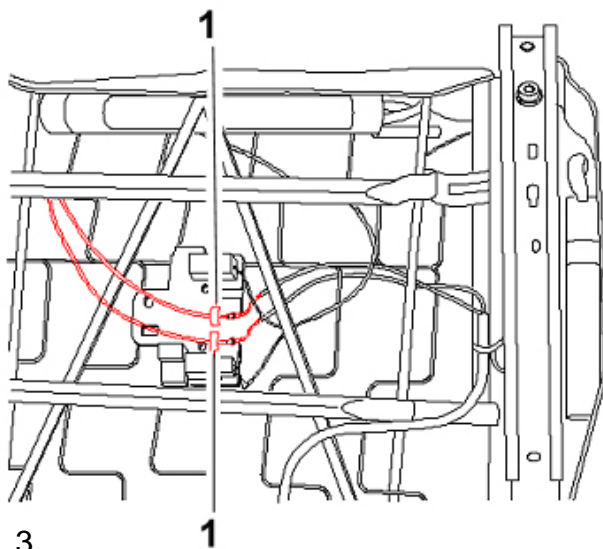

Fig. 3

Effectuer ces opérations sur les deux sièges.
Effacer ensuite la mémoire des défauts.