



## **PEUGEOT 306 depuis février 1996**

### **Le témoin d'airbag s'allume**

#### **Problème :**

Le témoin d'airbag s'allume.

#### **Cause :**

Des connexions défectueuses sur le faisceau airbag / ceinture de sécurité peuvent être en cause.

#### **Résolution du problème :**

Procéder comme suit :

- Les connexions des faisceaux se trouvent sous le siège.
- Débrancher le connecteur (orange) du faisceau de prétensionneur (voir figure 1, point 2).
- Débrancher le connecteur du faisceau d'airbag latéral (voir figure 1, point 3).

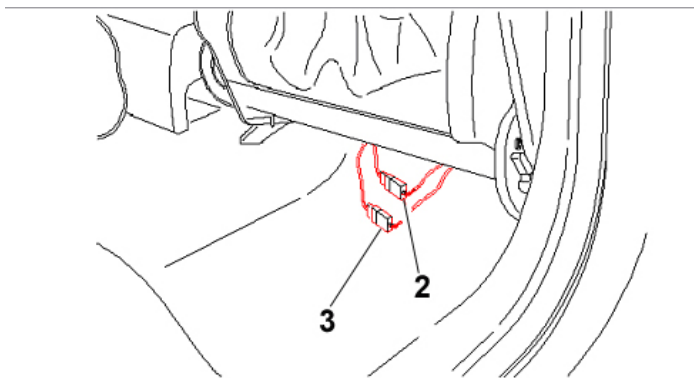

Fig. 1

- Découper les connecteurs des câbles.
- Dénuder tous les câbles d'environ 15 mm.



- Insérer des gaines rétractables sur les câbles (voir figure 2, point 4).
- Relier ensuite les câbles avec des connecteurs spéciaux (disponibles auprès du constructeur).

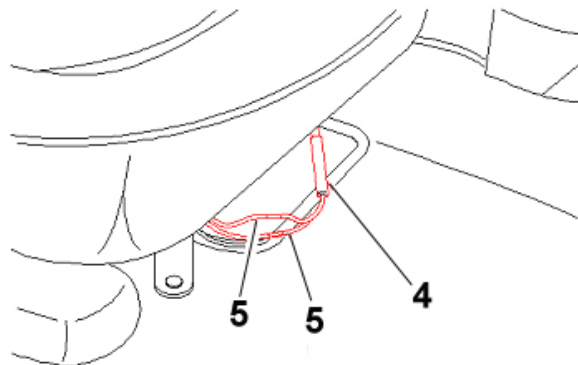

Fig. 2

- Glisser ensuite les gaines rétractables sur lesdits connecteurs spéciaux et les rétracter avec un séchoir à air chaud.
- Fixer les deux faisceaux de câbles sous le siège à l'aide d'attaches (voir figure 3, point 1).

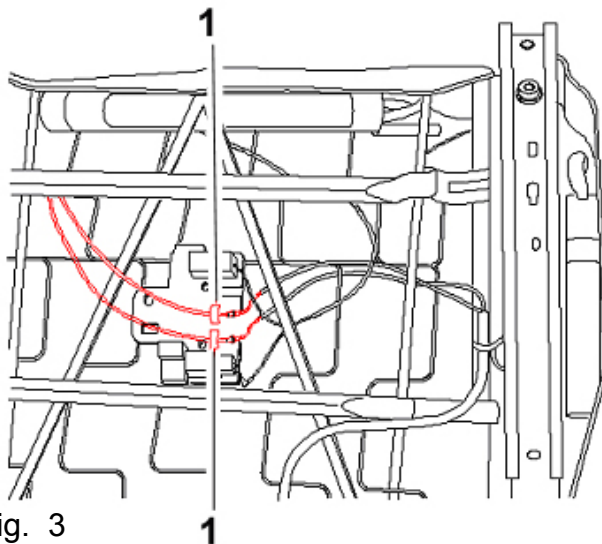

Fig. 3

Effectuer ces opérations sur les deux sièges.  
Effacer ensuite la mémoire des défauts.