



Opel Vectra C Caravan Baujahr von 2004 bis 28.02.2005 Alle Fahrzeuge mit elektrischer Heckklappe

Fehlerhafte Heckklappe/ Heckklappe schließt nicht

Wird der oben genannte Fehler beanstandet, so könnte ein defektes Potentiometer, welches für den Schließvorgang verantwortlich ist, die Ursache dafür sein. Nach dem Betätigen stoppt die Heckklappe nach ca. 2/3 des Schließvorgangs. In diesem Fall wie folgt vorgehen:

- Batterie abklemmen.
- Kofferraumverkleidung ausbauen.
- Potentiometer ausbauen. Dazu den Kabelstecker F9 34 abziehen (s. Abb. 1 Punkt 1). Danach die Schrauben demontieren (s. Abb.1 Punkt 2) und das Potentiometer entnehmen (s. Abb.1 Punkt 3).
- Verriegelung am Stecker öffnen. (s. Abb. 2). **Achtung!** Es sollten die Kabelfarben und die Steckplätze der PINs notiert werden.
- Die angegebenen 3 PINs (s. Abb. 3) mit einem geeignetem Werkzeug entriegeln und aus dem Stecker ziehen.
- Die PINs vom neuen Potentiometer wieder in den Stecker einstecken. Die PINs müssen hörbar einrasten.
- Danach den Stecker wieder zusammenbauen.
- Potentiometer einbauen und Stecker wieder anschließen.
- Batterie anschließen.

Blitz-Info



- Danach die Heckklappe 5x manuell schließen und öffnen.
- Anschließend die Heckklappe 2x automatisch schließen lassen.
- Ist die Funktion einwandfrei, alle ausgebauten Teile in umgekehrter Reihenfolge wieder zusammenbauen.



Abb. 1



Abb. 2

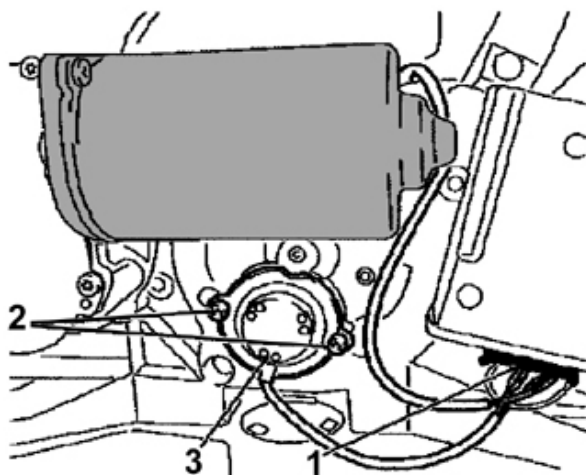
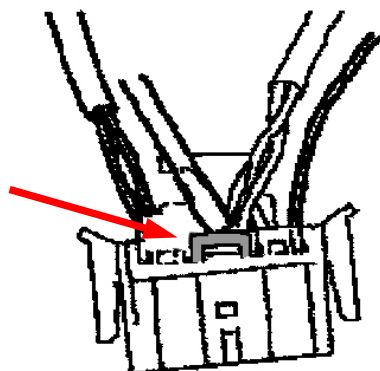
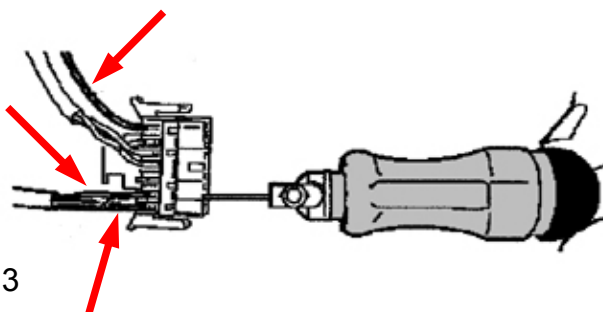

Abb. 3