

Opel

Astra J

Årgang: 2010 - 2012

Chassisnr. – A2000001 /– A8000001 /–C1000001
– A3000001

Airbag-kontrollampen tænder

For ovennævnte modeller klages der over, at airbag-kontrollampen tænder.

Desuden kan der være lagret følgende fejlkoder:

- B001A 02 (betydning: tændkredsløb for anker i selestrammer for førersæde, kortslutning til stel)
- B001B 02 (betydning: tændkredsløb for anker i selestrammer for passagersæde, kortslutning til stel)

En mulig årsag er et beskadiget ledningsbunt til airbag-systemet (ved skinnerne til forreste sædeindstilling).

Ledningsbuntet skal kontrolleres for skader. Her skal man især se efter slidmærker.

Hvis ledningsbuntet er placeret forkert (markeringen, fig. 1), kan denne skade opstå.

Nedenstående arbejder må kun foretages af et sagkyndigt værksted.

- Udskift selestrammer-enheden
- Placer og fastgør ledningsbuntet på ny (sørg for, at ledningsbuntet placeres korrekt Fig. 2
- Udskiftning af beklædning for sædeskinne.
- Udlæs og slet derefter fejlhukommelsen

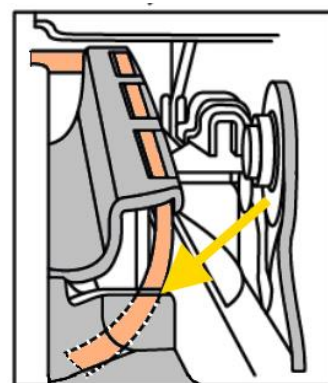

Fig. 1

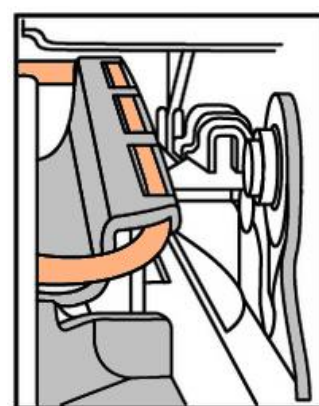

Fig. 2