

# Bremssattel mit integrierter Handbremsvorrichtung | HELLA

## Montagehinweis für Austausch -Bremssättel

### Allgemeiner Einbauhinweis

In der Regel sind Handbremssättel so eingestellt bzw. justiert, dass der Abstand zwischen Bremsbelag und Bremsscheibe mindestens  $( X ) + 1$  mm beträgt (Abb.1).

Stimmt dieser Abstand nicht, muss mechanisch nachgestellt werden. Eine fehlerhafte Einstellung kann zu Beschädigungen des Kolbenjustierteils und zu mangelhafter Bremswirkung führen.

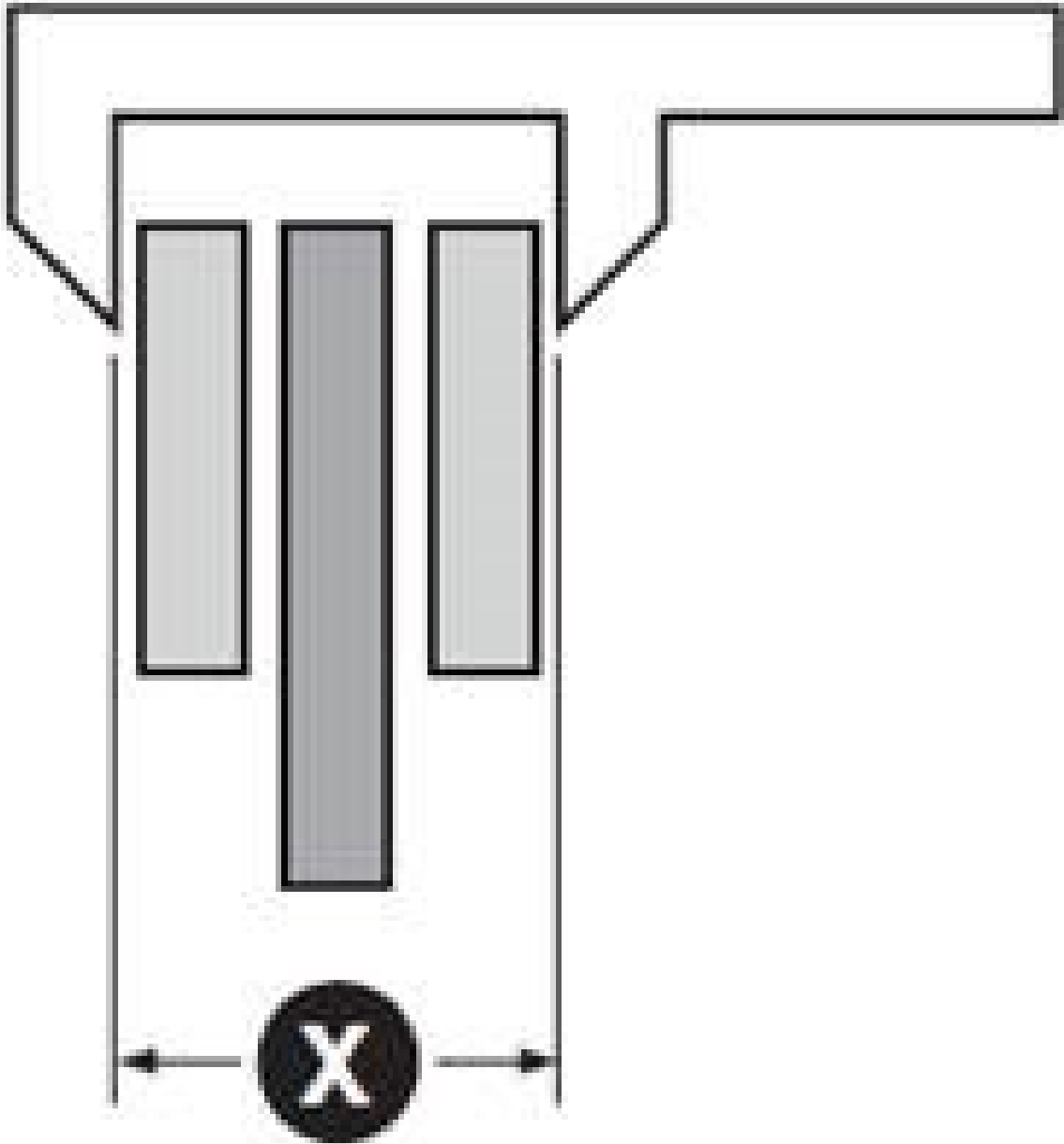

Da unterschiedlichste Bauformen seitens der Fahrzeughersteller verwendet werden, sind diese im weiteren Verlauf des Dokumentes in die Typ-Varianten A, B, C und D eingeteilt. Bitte vergleichen Sie die Abbildungen mit dem im Fahrzeug eingebauten Bremssattel und wählen Sie die dazu gehörende Einstellvariante.

## Bremssattel Typ A

Einstellung:

- Kolben drehen, Normalgewinde (rechts)
- Bei einigen Typ Varianten können Links- und Rechtsgewinde Versionen vorkommen

## **Bremssattel Typ B**

Einstellung:

- Bolzen A demontieren
- Über Sechskantschraube B justieren

## **Bremssattel Typ C**

Einstellung:

- Plastikkappe C entfernen
- Mutter lösen, Innenschraube justieren, Mutter anziehen
- Sechskant-Schraube D am Handbremshebel justieren (  $x = +1$  mm)

## **Bremssattel Typ D**

Keine manuelle Einstellung notwendig.

Bei zu geringen Abstand den Kolben um 45 Grad drehen und vorsichtig zurückdrücken. Danach den Kolben wieder in die Ursprüngliche Position drehen.

## **Hinweis**

Bitte beachten Sie in diesem Zusammenhang immer die Reparaturhinweise der jeweiligen Fahrzeughersteller.

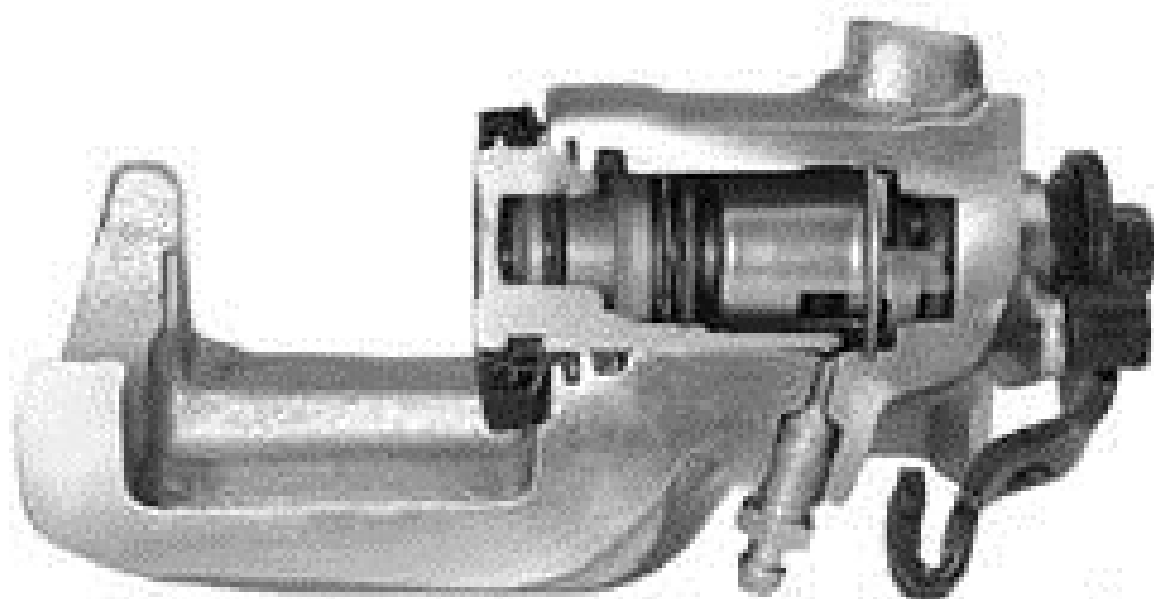

Typ A (1)



Typ A (2)

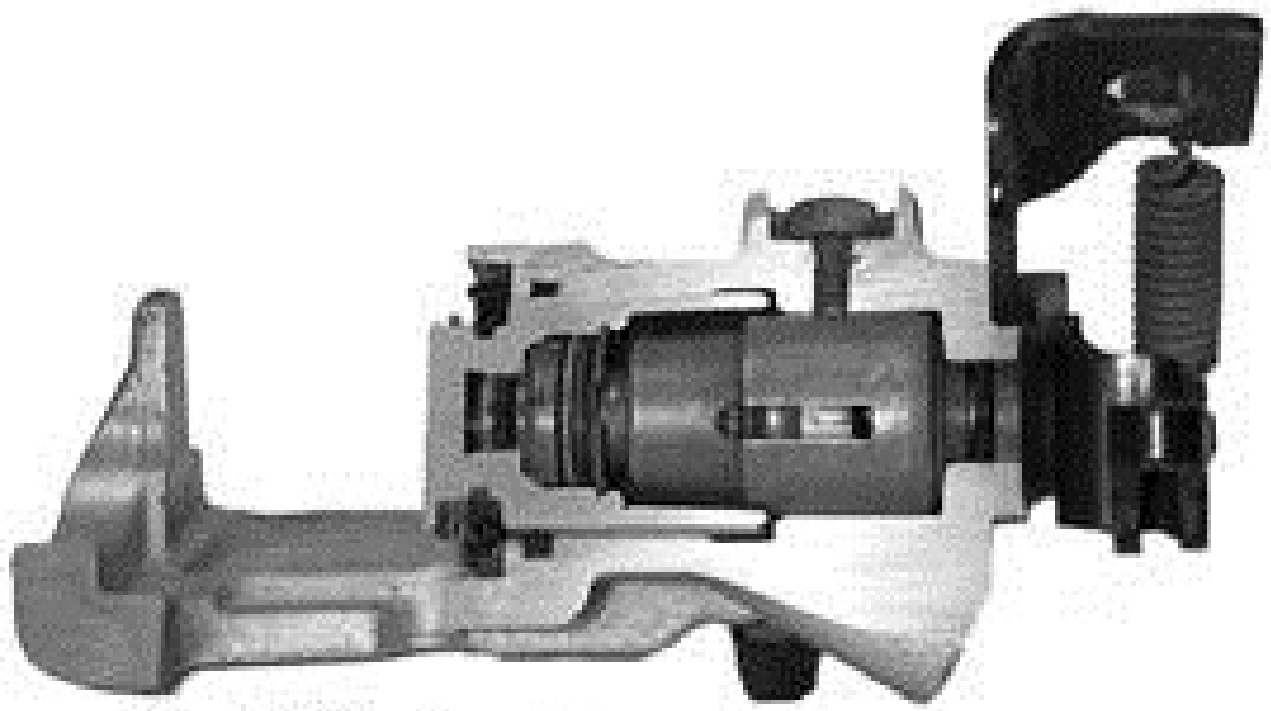

Typ A (3)

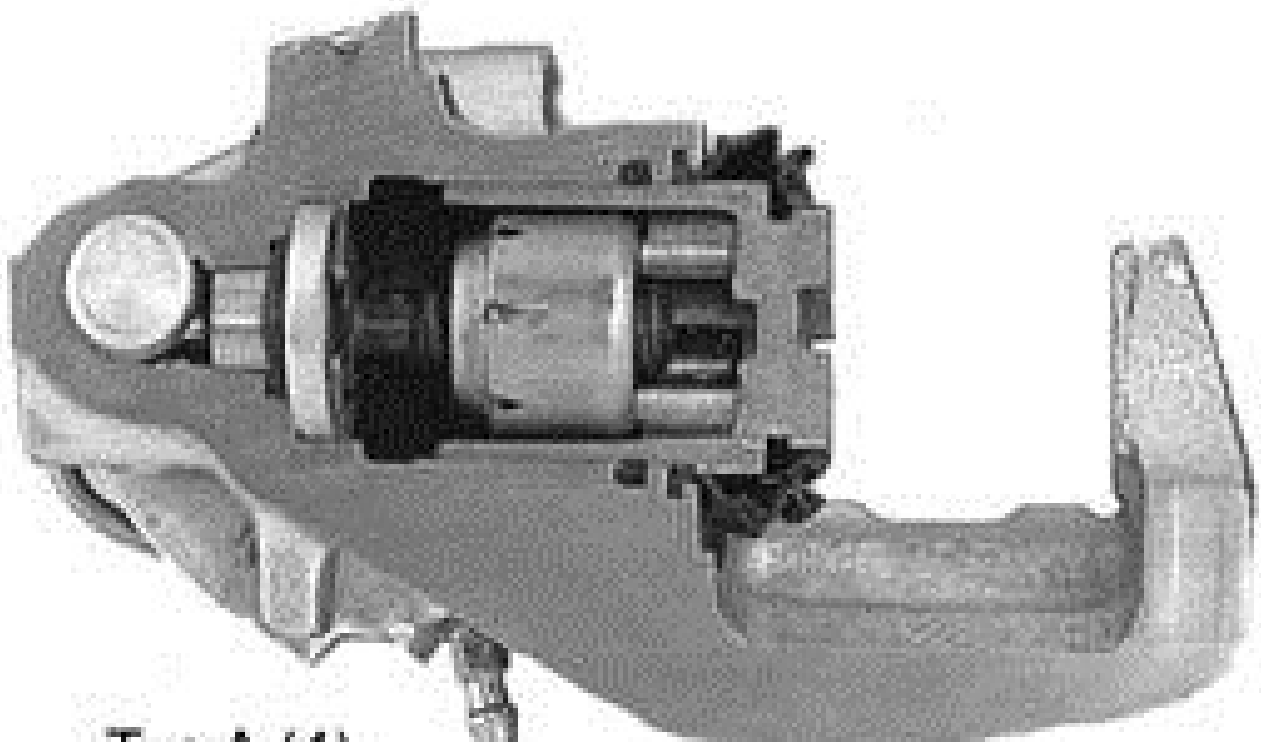

Typ A (4)

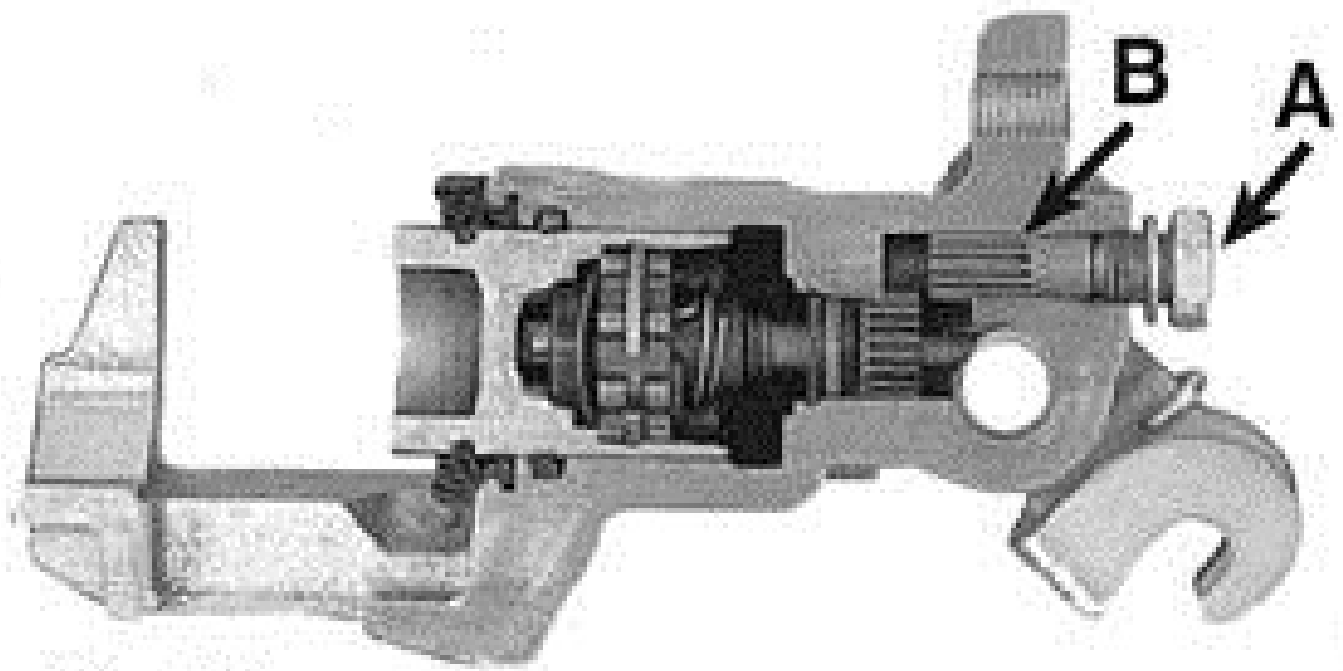

Typ B

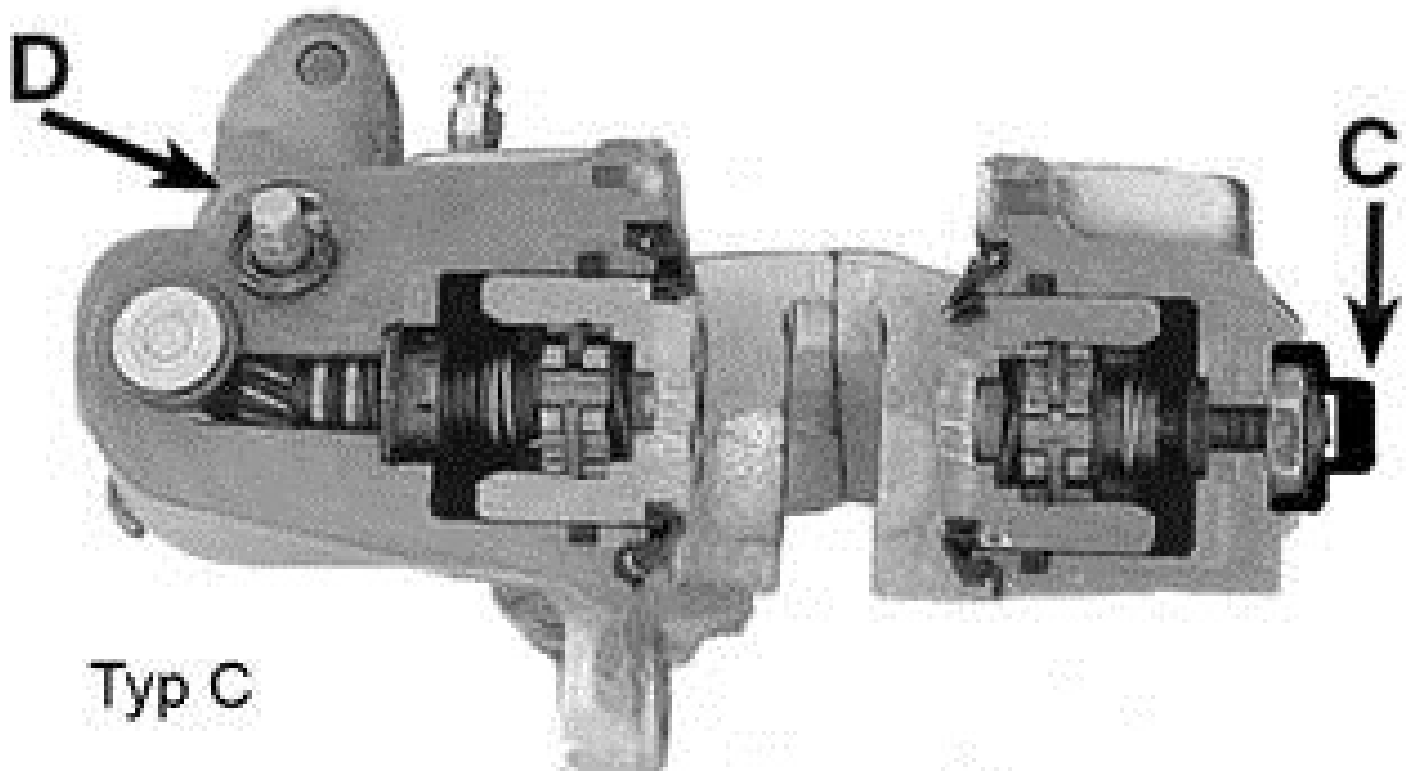

Typ C

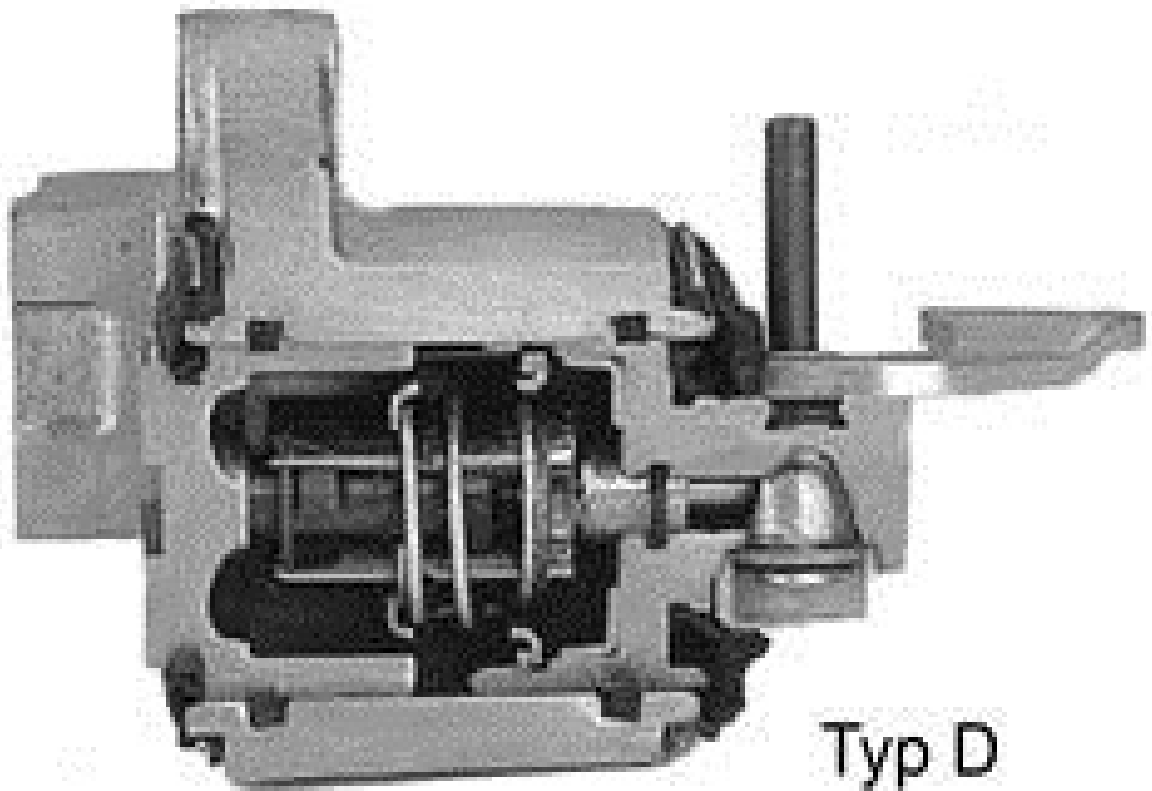

Typ D