



# Mazda CX5 - Notentriegelung der Elektromechanischen Feststellbremse

Datenblatt

Hersteller

Mazda

Fahrzeugmodell

CX5 (KE)

Baujahr

2011 - 2017

Symptom

Notentriegelung der Elektromechanischen Feststellbremse

## Wichtiger Sicherheitshinweis

## So führen Sie eine Notentriegelung der Elektromechanischen Feststellbremse bei einem Mazda CX5 durch

Fahrzeuge, die mit einer elektromechanischen Feststellbremse ausgerüstet sind, verfügen über eine Notfallentriegelung, die es der Werkstatt ermöglicht, bei Ausfall des Systems, die Feststellbremse zu entriegeln.

Handlungsablauf Notentriegelung:

- Fahrzeug gegen Wegrollen sichern
- Feststellbremse lösen
- Batterie abklemmen
- Elektrische Steckverbindungen an den Stellantrieben der Bremssätteln der Hinterachse abziehen
- Schrauben am Stellantrieb lösen und entnehmen
- Stellantrieb vorsichtig vom Bremssattel abnehmen

- Spindeltrieb(1) im Bremssattel mit einem geeigneten Werkzeug gegen den Uhrzeigersinn solange drehen bis die Bremsbeläge sich von der Bremsscheibe gelöst haben und die Bremse freigängig ist.

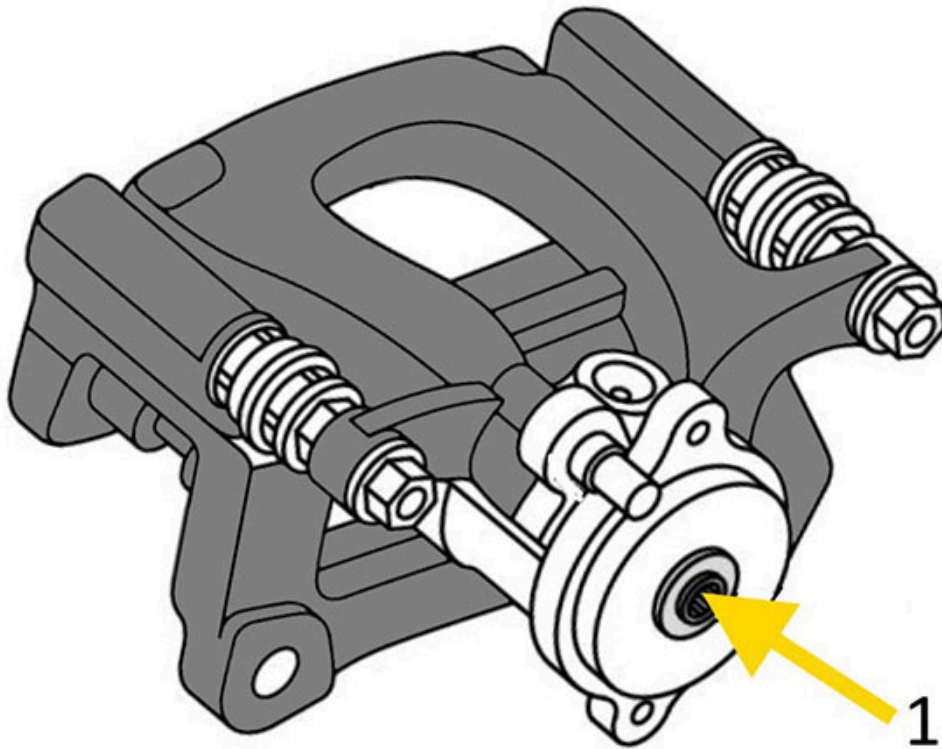

### **Reparaturhinweis**

Die Vorgehensweise ist bei Fahrzeugen mit Allradantrieb identisch. Reparatur- und Wartungsarbeiten an der Bremsanlage sollten nur von einer geschulten Fachkraft im KFZ-Gewebe durchgeführt werden! Bitte beachten Sie in diesem Zusammenhang immer die Wartungs- und Reparaturhinweise des Fahrzeugherstellers!



Nachdruck, Weitergabe, Vervielfältigung, Verwertung in jeglicher Form und Mitteilung dieses Dokumenteninhaltes, auch auszugsweise, ist nur mit unserer ausdrücklichen schriftlichen Genehmigung und mit Quellenangabe gestattet. Schematische Darstellungen, Bilder und Beschreibungen dienen nur zur Erklärung und Darstellung des Dokumententextes und können nicht als Grundlage für Einbau oder Konstruktion verwendet werden. Alle Rechte vorbehalten.