



Mais informações?
Leia o código QR ou
clique diretamente em cima dele.

INFORMAÇÃO DE PRODUTO

Sensor de NOx

- Testado de acordo com os padrões de qualidade HELLA
- Cumpre as especificações OEM
- Durante o desenvolvimento do produto, foi dada especial atenção à resistência às vibrações do motor e às temperaturas elevadas.
- Os sensores de NOx fazem parte do equipamento de série dos veículos ligeiros de passageiros e dos veículos utilitários/comerciais que cumprem as normas Euro 5 e Euro 6

CARACTERÍSTICAS DO PRODUTO

Aplicação

Gama abrangente para veículos ligeiros de passageiros e utilitários com diferentes referências, adequada para as aplicações mais importantes a nível mundial.

Estrutura e funcionamento

O sensor de NOx é constituído por uma sonda e um módulo de comando. Estes estão fixamente unidos por uma cablagem e formam uma unidade. Esta unidade de sensor é instalada no sistema de escape e é utilizada para detectar óxidos de nitrogênio no fluxo dos gases de escape.

O sensor de NOx é um componente importante do sistema de pós-tratamento para a redução de NOx e é usado em veículos diesel com sistemas SCR (redução catalítica seletiva) à base

de ureia. O sensor permite o cumprimento dos rigorosos valores limite de emissão da norma Euro 5. Assim, o sensor de NOx assegura uma dosagem otimizada de AdBlue pelo sistema do motor e, portanto, uma redução efetiva dos óxidos de nitrogênio nocivos para o meio ambiente.

Se o sistema SCR estiver equipado com um sensor de NOx a montante e a jusante, o sensor a jusante tem a tarefa de monitorar o funcionamento do catalisador SCR.

Montagem

Montagem simples graças às dimensões 1:1 de acordo com os padrões de qualidade OE. As instruções de montagem são fornecidas com o produto.

ESTRUTURA ESQUEMÁTICA

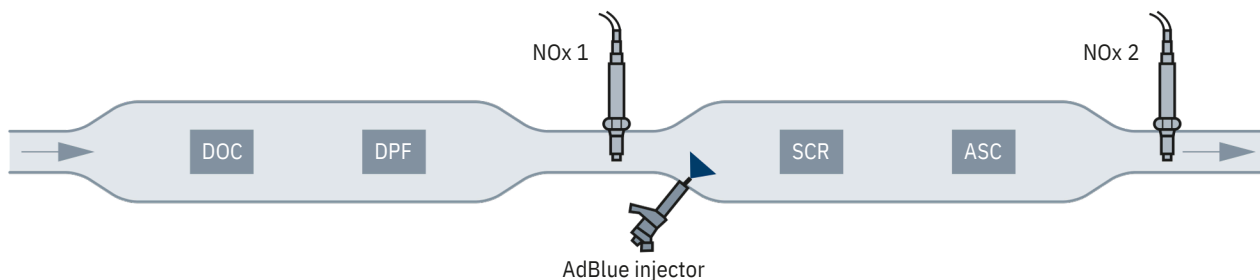

O fluxo dos gases de escape resultante do funcionamento do motor diesel entra no catalisador de oxidação de diesel (DOC) e depois no filtro de partículas de diesel (DPF).

Assim que a saturação do filtro de partículas de diesel atingir um valor predefinido, é necessário realizar uma limpeza do mesmo.

Esta regeneração do filtro de partículas é automaticamente ativada durante a marcha e monitorada pelo respectivo módulo de comando supraordenado do sistema.

Além disso, os veículos podem estar equipados com um sistema SCR (redução catalítica seletiva) para a redução de óxido de nitrogênio.

A adição precisa de um agente redutor (AdBlue) no sistema de escape provoca uma reação química, na qual os óxidos de nitrogênio (NOx) são convertidos em azoto (N₂) e água (H₂O). Em combinação com um catalisador de purificação (ASC), o amoníaco (NH₃) em excesso pode ser convertido em azoto (N₂).

DETALHES TÉCNICOS

Dados técnicos

Tensão de alimentação	12V & 24V
Faixa de medição	0 – 3000 ppm
Temperatura de serviço	-40°C até 800°C
Resistência a vibrações	Sim
Rosca do sensor	M20 x 1,5
Peso	Aprox. 300 g
Classe de proteção	IP6K9K

Esboço cotado (exemplo)

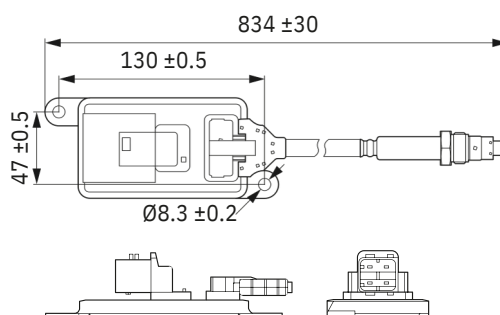

Distribuição dos pinos (exemplo)

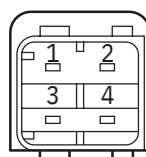

- Pino 1: Alimentação da tensão
- Pino 2: CAN high
- Pino 3: Massa
- Pino 4: CAN low

RESUMO DA GAMA*

 Fabricante	Número OE**	Referência
BMW	11787571263 / 11787587130 / 11787580517 / 758713005	6PN 358 307-061
BMW	11787565447 / 11787587129 / 758712903 / 758712905	6PN 358 307-071
BMW	13628576471 / 13628518791 / 13628511666 / 13628509721 / 13627812530 / 13628589846	6PN 358 307-081
BMW	11787590402	6PN 358 307-091
MERCEDES-BENZ	A0035428818 / A0065427218 / A0009053000 / A0009057000 / A0009053503	6PN 358 307-131
MERCEDES-BENZ	A0009057100 / A0009052900 / A0009052800 / A0065420918 / A0009053603	6PN 358 307-141
MERCEDES-BENZ	A0009056104 / A0009052210 / A0009054310	6PN 358 307-151
MERCEDES-BENZ	A0009053109	6PN 358 307-161
MERCEDES-BENZ	A0009058411	6PN 358 307-171
MERCEDES-BENZ	A0009059803	6PN 358 307-181
MERCEDES-BENZ	A0009053606 / A0009055106 / A0009051512	6PN 358 307-191
MERCEDES-BENZ	A0009050208 / A0009052909	6PN 358 307-201
MERCEDES-BENZ	A0009053403	6PN 358 307-251
MERCEDES-BENZ	A0009056204	6PN 358 307-261
MERCEDES-BENZ	A0009058011	6PN 358 307-271
OPEL/ VAUXHALL	55487269 / 55495340 / 55500319	6PN 358 307-101
OPEL/ VAUXHALL	55487270 / 55495341 / 55589458 / 55500320	6PN 358 307-111
PEUGEOT/ CITROËN	9817454580 / 9821120780	6PN 358 307-041
PEUGEOT/ CITROËN	9821121180	6PN 358 307-051
PEUGEOT/ CITROËN	9821120980	6PN 358 307-241
PEUGEOT/ CITROËN	9678570780	6PN 358 307-291
RENAULT	227905433R	6PN 358 307-281
VAG	03L907807R / 03L907807AE	6PN 358 307-001
VAG	03L907807AD / 8K0907807C / 8K0907807E / 03L907807AF	6PN 358 307-011
VAG	04L907807AD	6PN 358 307-021
VAG	04L907807EB	6PN 358 307-031
VAG	04L907807DT	6PN 358 307-231

* Uma visão geral atual sobre a gama de produtos pode ser consultada na TecDoc ou em seu catálogo local.

** Os números servem apenas para fins de comparação.

RESUMO DA GAMA*

 Fabricante	Número OE**	Referência
Cummins & Paccar	2894943 / 2871974 / 4984912 / 1861423PRX / 1869930PRX / 1869930PE	6PN 358 186-921
Cummins & Paccar	2894939 / 2871978 / 4984053 / 4984576 / 1831900 / A034X846	6PN 358 186-931
DAF	2011649 / 1836060 / 1793379	6PN 358 186-061
DAF	2011648 / 1793378 / 1836059	6PN 358 186-071
DAF	2006243	6PN 358 186-081
DAF	2011650 / 1793380 / 1836061 / 1746581	6PN 358 186-681
DAF	2006245 / 1973527 / 1936258	6PN 358 186-691
DAF	2894940 / 2871979 / 4984577 / 4954222 / 1705572 / 1705520 / 1703687 / 1702178	6PN 358 186-701
DAF	2139930 / 4326769	6PN 358 186-711
DAF	2236408 / 2293965	6PN 358 186-891
DAF	2236406 / 2293964	6PN 358 186-901
DAF / Cummins	4326864 / 1710806 / A045S158	6PN 358 186-911
DAF / Cummins & Paccar	1928760 / 1953530 / 4326868	6PN 358 186-851
DAF / Cummins & Paccar	1952565 / 4326862 / 4326470	6PN 358 186-861
Iveco	5801754016 / 5801443021	6PN 358 186-811
Iveco	5801754015 / 5801424181	6PN 358 186-821
Iveco	5801754014 / 5801627703	6PN 358 186-831
Iveco	5801777219 / 5801627702	6PN 358 186-841
MAN	51154080015 / 51154080009 / 81154080000 / 81154080004	6PN 358 186-121
MAN	51154080016 / 51154080007 / 51154080003	6PN 358 186-131
MAN	51154080018 / 51154080011	6PN 358 186-141
MAN	51154080019 / 51154080012	6PN 358 186-151
MAN	51154080017 / 51154080008	6PN 358 186-801

 Fabricante	Número OE**	Referência
Mercedes-Benz	A0101531628	6PN 358 186-021
Mercedes-Benz	A0081539828 / A0101539328	6PN 358 186-031
Mercedes-Benz	A0101531428	6PN 358 186-041
Mercedes-Benz	A0091533628 / A0061537328	6PN 358 186-051
Mercedes-Benz	A0101539628 / A0091530128	6PN 358 186-101
Mercedes-Benz	A0091530028 / A0101539528	6PN 358 186-721
Mercedes-Benz	A0101539428 / A0081539928	6PN 358 186-731
Mercedes-Benz	A0101531528	6PN 358 186-741
Mercedes-Benz	A0101531728	6PN 358 186-751
Scania	2294290 / 2064768 / 2247380 / 2296800	6PN 358 186-001
Scania	2294291 / 2064769 / 2247381 / 2296801 / 2064767	6PN 358 186-011
Scania	2296799 / 1872080 / 2247379 / 2020691 / 1908536	6PN 358 186-091
Volvo	22827992 / 22219276 / 22315986	6PN 358 186-781
Volvo & Renault	22827995 / 22315987 / 22219284 / 21691455 / 21567742 / 21474017 / 21326719 / 7422827995 / 7422315987 / 7422219284 / 7421691455	6PN 358 186-761
Volvo & Renault	22827993 / 21473997 / 21244501 / 21567736 / 21984358 / 22219283 / 22315990 / 21531794 / 21387788 / 20873395 / 20873117 / 20751663 / 7422219283 / 7422315990 / 7422827993 / 7421984358 / 7485133215	6PN 358 186-771
Volvo & Renault	22827991 / 21474015 / 21531797 / 21567737 / 22219281 / 22315988 / 7421531797 / 7422219281 / 7422315988 / 7422827991 / 7485023779	6PN 358 186-791

* Uma visão geral atual sobre a gama de produtos pode ser consultada na TecDoc ou em seu catálogo local.

** Os números servem apenas para fins de comparação.

Q&A

– NOx sensors –



O que é um sensor de NOx e qual a sua função num veículo?

Um sensor de NOx mede a quantidade de óxido de azoto nos gases de escape que são emitidos do motor para a atmosfera através do sistema de pós-tratamento dos gases de escape.

Como escolher o sensor de NOx correto para o seu veículo?

Leia a referência do sensor a ser substituído ou obtenha a referência OE no EPC relevante com base no VIN (número de identificação do veículo).

Como podemos evitar erros de diagnóstico ao considerar a substituição de um sensor de NOx?

Verifique o sistema antes da substituição do sensor de NOx. Verificar o sistema após a montagem do novo sensor de NOx.

O que acontece quando se conduz com um sensor de NOx com defeito?

Assim que o veículo detetar o erro, o módulo de comando do veículo inicia uma contagem decrescente específica do fabricante, com base nos regulamentos de emissões aplicáveis. Este processo conduz rapidamente a uma redução contínua do binário do motor e da velocidade do veículo durante um período de tempo, de modo que o condutor possa visitar a oficina especializada mais próxima e corrigir o problema dos gases de escape.

Qual é o fator mais importante que pode reduzir a vida útil de um sensor de NOx?

Uma manutenção irregular do motor é um dos principais fatores que podem reduzir a vida útil de um sensor de NOx. Com o tempo, isto pode levar a um desgaste excessivo do motor, o que, por sua vez, causa a contaminação dos gases de escape como, por exemplo, uma mistura de combustível/ar desequilibrada que afeta diretamente a cabeça do sensor exposta.

Que componentes podem ser afetados por um sensor de NOx com defeito?

É importante notar que a não substituição de um sensor de NOx com defeito ao longo do tempo pode ter consequências graves e irreversíveis para componentes dispendiosos do sistema de pós-tratamento dos gases de escape, como o FPD (filtro de partículas diesel) ou o SCR (redução seletiva catalítica).